

ERSATZTEILLISTEN MOTOR FÜR KARNASCH
MAGNET-KERNBOHRMASCHINEN

ART.: 20 8025 010 TYPE KATV55 - 230 VOLT /
ART.: 20 8025 020 TYPE KATV55 - 110 VOLT

ART.: 20 8026 010 TYPE KATSV55 - 230 VOLT /
ART.: 20 8026 020 TYPE KATSV55 - 110 VOLT

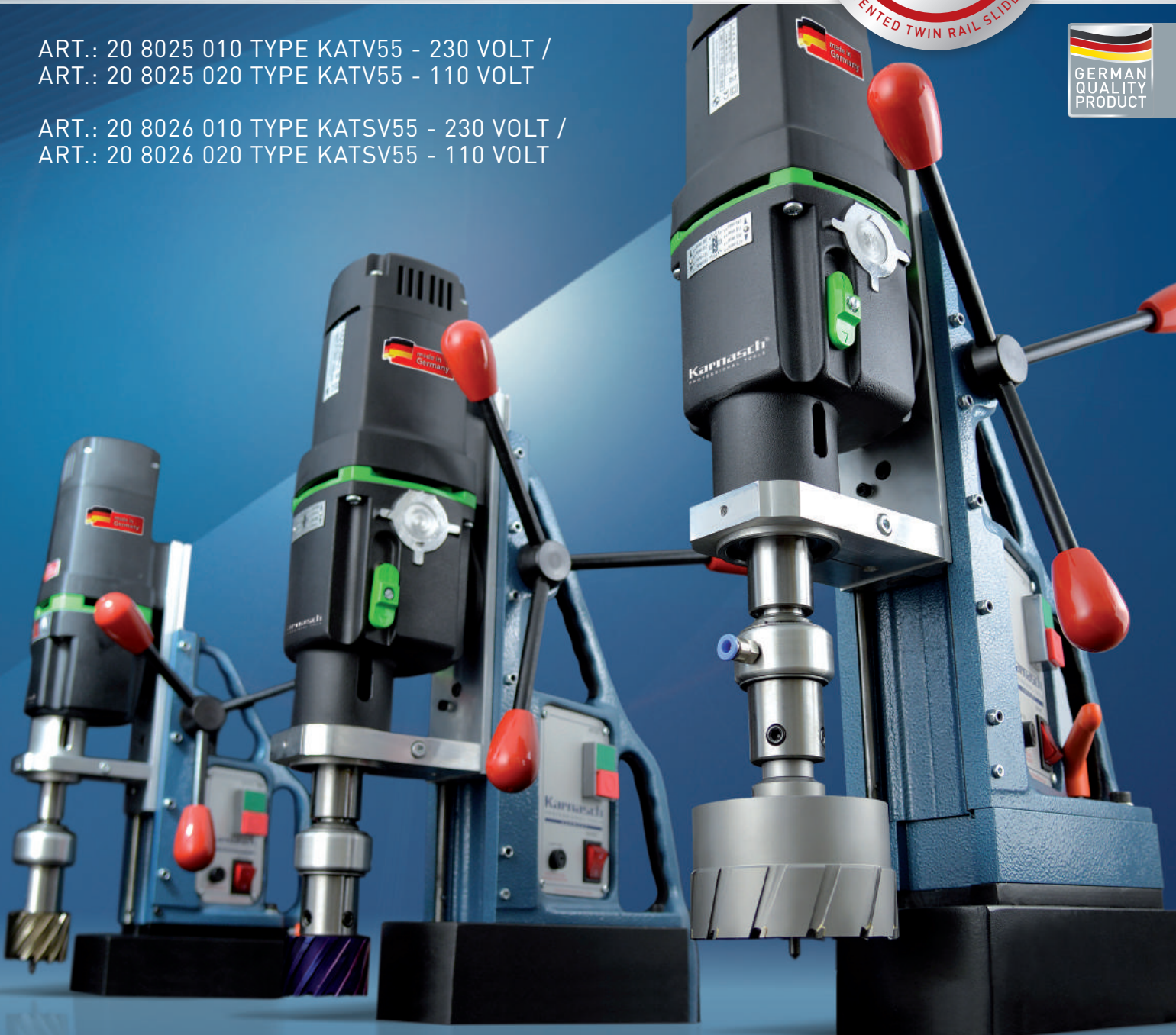

ART.: 20 8025 010 TYPE KATV55 - 230 VOLT / ART.: 20 8025 020 TYPE KATV55 - 110 VOLT

ART.: 20 8026 010 TYPE KATSV55 - 230 VOLT / ART.: 20 8026 020 TYPE KATSV55 - 110 VOLT

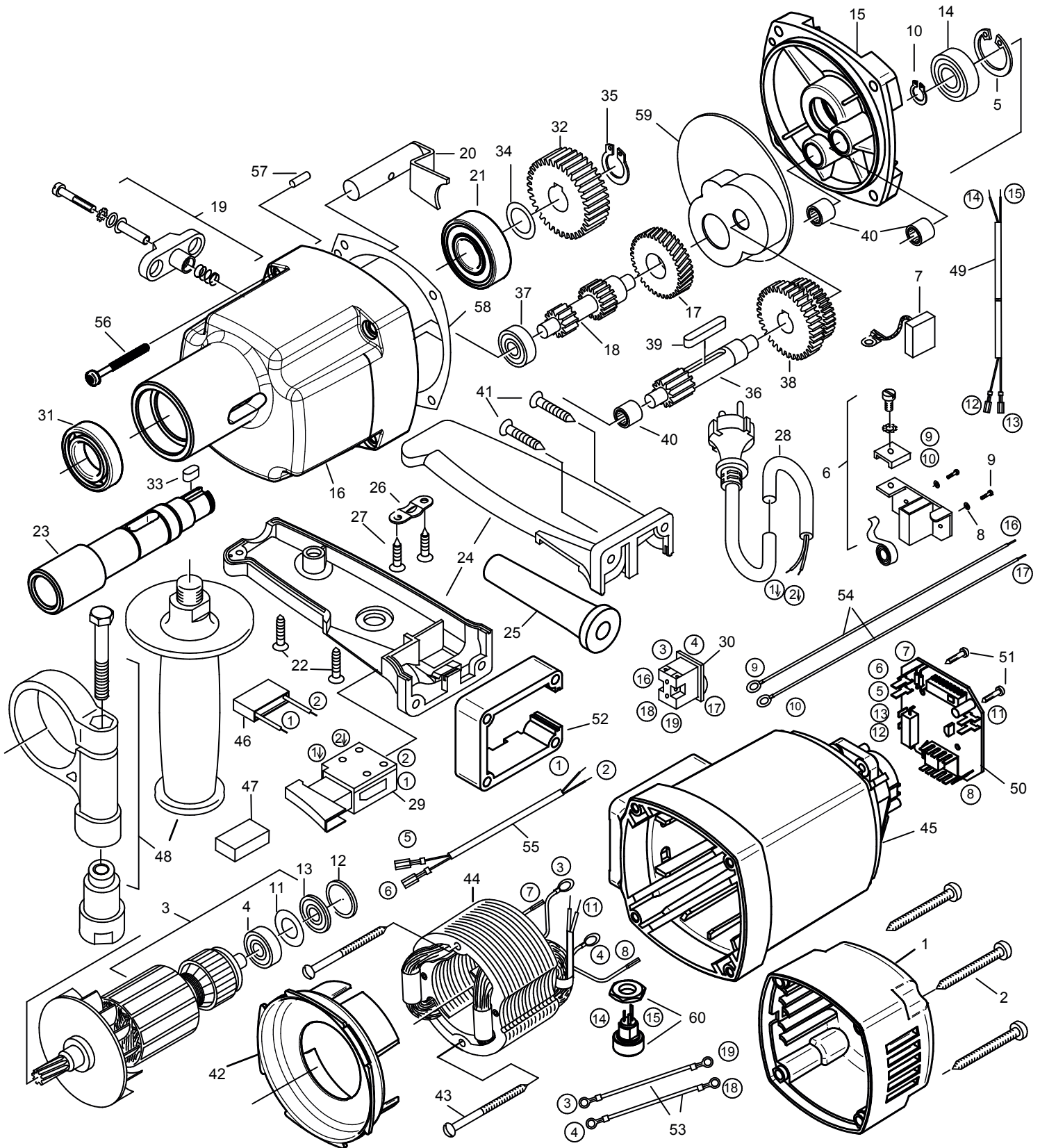

Änderungen vorbehalten

ART.: 20 8025 010 TYPE KATV55 - 230 VOLT / ART.: 20 8025 020 TYPE KATV55 - 110 VOLT
 ART.: 20 8026 010 TYPE KATSV55 - 230 VOLT / ART.: 20 8026 020 TYPE KATSV55 - 110 VOLT

EHB 20/2.4 R R/L - 230 V

Nr.	Bezeichnung	Bestellnr.	Stk.
1	Kappe	80900093	1
2	Blechschaube HC 4,8x45	80201267	4
3	Läufer, kpl.	7432E100	1
4	Rillenkugellager 608 2Z	80410011	1
5	Sicherungsring 28/1,2	80201333	1
6	Taschenbürstenhalter, kpl.	80201196	2
7	Kohlebürste, kpl.	80800400	2
8	Federscheibe B4 gewellt L85F13, 6x3x10x18	80201385	4
9	Gewindefurchschraube ZM4x12	80201180	4
10	Sicherungsring 11/1	80201320	1
11	Scheibe aus Preßspan	82000951	1
12	O-Ring 22x2,5	83000036	1
13	Ringmagnet	80701005	1
14	Rillenkugellager 6001 2RS	80410032	1
15	Getriebelagerschild, grün	7731K610	1
16	Getriebegehäuse, schwarz	7132A400	1
17	Zwischenrad 33 Z.	7132A470	1
18	Welle mit 2 Ritzel 11/17 Z.	71323500	1
19	Getriebehalter, kpl.	7154A545	1
20	Kupplungsbolzen, kpl.	71323520	1
21	Rillenkugellager 6203 2RS	80410130	1
22	Blechschaube HC 4,2x16	80201271	2
23	Arbeitsspindel	71323420	1
24	Griffpaar	80900097	1
25	Kabelaufführungsmuffe	83000004	1
26	Zugentlastungsschelle	85000020	1
27	Blechschaube HC 4,2x13	80201270	2
28	Anschlußleitung 2x1 mm ²	80600060	1
29	Einbauschalter	80600507	1
30	Umschalter	80600103	1
31	Rillenkugellager 6904 2RS	80410152	1
32	Spindelrad 45 Z.	71323430	1
33	Paßfeder A5x5x12	80200601	1
34	Paßscheibe 15/22x0,2	80200504	1
35	Sicherungsring 15/1	80201322	1
36	Welle f. Zahnradblock 13 Z.	71223460	1
37	Rillenkugellager 608	80410010	1
38	Zahnradblock 34/40 Z.	71323440	1
39	Paßfeder A5x5x28	80200602	1
40	Nadelhülse HK 0810	80420110	3
41	Blechschaube HC 4,8x38	80201283	4
42	Luftleitring	80900286	1
43	Blechschaube C 3,9x60	80201266	2

Nr.	Bezeichnung	Bestellnr.	Stk.
44	Polring, kpl.	7432E150	1
45	Motorgehäuse	73114200	1
46	Entstörkondensator	80500010	1
47	Füllstück	80600306	1
48	Stützgriff, kpl.	7132A695	1
49	Reglerlitze	77314187	1
50	Leiterplatte	80601192	1
51	Blechschaube HC 2,9x13	80201252	2
52	Zwischenstück	7132U290	1
53	Schalterlitze	80600243	2
54	Schaltlitze	80600054	2
55	Schalterlitze	7152B184	1
56	PT-Schraube 50x50	80201449	4
57	Steckerbstift 4x12	80200582	1
58	Getriebedichtung	82000507	1
59	Fettkammerschott	80900119	1
60	Potentiometer 100 kOhm	73114300	1

EHB 20/2.4 R R/L - 110 V

Nr.	Bezeichnung	Bestellnr.	Stk.
3	Läufer, kpl.	7432N100	1
7	Kohlebürste, kpl. 6,3x10x18	80800500	2
28	Anschlußleitung, 2/16AWG, nicht pol.	80600085	1
44	Polring, kpl.	7432N150	1
50	Leiterplatte	80800350	1



RoHS-Zertifikat

Dieses Dokument bestätigt, dass die in diesem Dokument aufgeführten Artikel, von **KARNASCH-Professional Tools** hergestellt wurden.

Nach unserem Kenntnisstand überschreitet die Konzentration der aufgelisteten Stoffe nicht den max. Kontrollwerten (MKW) und entspricht den aufgeführten Daten.

Stoff	Maximaler Kontrollwert (MKW)
Blei	0,1 % vom Gewicht (1000 ppm) (1)
Quecksilber	0,1 % vom Gewicht (1000 ppm)
Cadmium	0,01 % vom Gewicht (100 ppm) (1)
Sechswertiges Chrom	0,1 % vom Gewicht (1000 ppm)
Polybromiertes Biphenyle (PBB)	0,1 % vom Gewicht (1000 ppm)
Polybromierte Diphenylether (PBDE)	0,1 % vom Gewicht (1000 ppm)
Die MKW gelten nicht für Anwendungen, für die die RoHS-Richtlinien Ausnahmen erteilt haben.	

Produkte, die die in der obigen Tabelle aufgeführten Stoffe in Konzentrationen unterhalb der MKW enthalten, entsprechen der Richtlinie 2011/65 / EU des Europäischen Parlaments und des Rates vom 08. Juni 2011, zur Beschränkung der Verwendung bestimmter gefährlicher Stoffe in Elektro- und Elektronikgeräten (RoHS-Richtlinie) übereinstimmen mit den Definitionen, die in der Richtlinie festgelegt sind.

Eine Liste der von Karnasch Professional Tools gelieferten Produkte und der damit verbundene RoHS-Status ist im Anhang 1 enthalten.

Ausstellungsdatum: 03. Feb. 2016

Ausstellungsort: KARNASCH PROFESSIONAL TOOLS, Industrial Tools Division, Görsdorf

Unterschrift: 
Name: Michael Karnasch

Anhang 1

Bezeichnung	RoHS konform (j/n)	Konform seit	Geplanter Produktionsstart der RoHS-kompatiblen Komponenten
KA40/KAS40	J	Produktionsbeginn	Jetzt verfügbar
KA50/KAS50	J	Produktionsbeginn	Jetzt verfügbar
KATV55/KATSV55	J	Produktionsbeginn	Jetzt verfügbar
KA100/KAS100	J	Produktionsbeginn	Jetzt verfügbar
KATV100/KATSV100	J	Produktionsbeginn	Jetzt verfügbar
KALP45	J	Produktionsbeginn	Jetzt verfügbar
KATV140	J	Produktionsbeginn	Jetzt verfügbar

EG-Konformitätserklärung

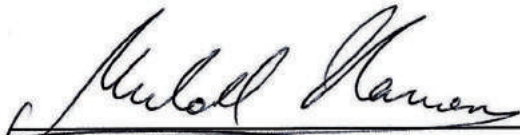
Name/Anschrift des Herstellers:	Karnasch Professional Tools™ Industrial Tools Division Straße des Friedens 10 D – 15848 Tauche / OT Görsdorf
Wir erklären, dass das Produkt	
Fabrikat:	Magnet-Kernbohrmaschine
Typ:	Kernbohrmaschine 230 Volt: KA40; KA100; KAS40; KA50;KAS50; KATV55; KATV100; KAS100; KATSV55; KASTV100; KALP45; KATV140
den folgenden einschlägigen Bestimmungen entspricht:	
<ul style="list-style-type: none"> ▪ EG-Richtlinie 2006/42/EG über Maschinen ▪ EG-Richtlinie 2004/108/EG über elektromagnetische Verträglichkeit 	
Folgende harmonisierte Normen wurden ganz oder teilweise angewandt:	
<ul style="list-style-type: none"> • DIN EN 61000-6-4:2007 + A1:2011 • DIN EN 55014-1:2006 + A1:2009 + A2:2011 • DIN EN 55014-2:1997 + Corr. 1997 + A1:2001 + A2:2008 • DIN EN 60745-1:2009 • DIN EN 60745-2-1:2010 	
Dokumentationsverantwortlicher nach EG-Richtlinie 2006/42/EG war:	
 <hr/> Cindy Burchardt, Sachbearbeiterin	
Görsdorf, den 09.12.2014	 <hr/> Michael Karnasch, Geschäftsführer

KARNASCH PROFESSIONAL TOOLS®

CNC TOOLS DIVISION

Siemensstraße 1
D-68542 Heddeshheim

KARNASCH PROFESSIONAL TOOLS®

INDUSTRIAL TOOLS DIVISION

Straße des Friedens 10
D-15848 Tauche / OT Görzsdorf

KONTAKT

Telefon: +49 (0) 6203 4039-0
Telefax: +49 (0) 6203 41590
E-Mail: info@karnasch.tools

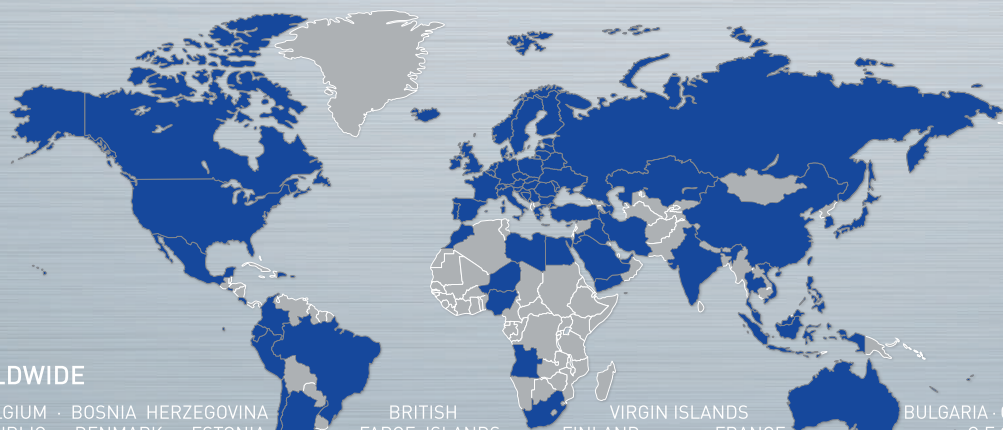

KARNASCH WORLDWIDE

EUROPE AUSTRIA · BELGIUM · BOSNIA HERZEGOVINA · BRITISH VIRGIN ISLANDS · BULGARIA · CROATIA
CYPRUS · CZECH REPUBLIC · DENMARK · ESTONIA · FAROE ISLANDS · FINLAND · FRANCE · GEORGIA
GERMANY · GREECE · HUNGARY · ICELAND · IRELAND · ITALY · KOSOVO · LATVIA · LITHUANIA · LUXEMBOURG · MALTA · MOLDOVA
MONACO · MONTENEGRO · NETHERLANDS · NORWAY · POLAND · PORTUGAL · REPUBLIC OF MOLDOVA · REPUBLIC OF MACEDONIA · ROMANIA
RUSSIA · SAN MARINO · SLOVAKIA · SLOVENIA · SPAIN · SWEDEN · SWITZERLAND · TURKEY · UKRAINE · UNITED KINGDOM · WHITE RUSSIA/BELARUS
AFRICA ANGOLA · EGYPT · EQUATORIAL GUINEA · LYBIA · MOROCCO · NIGERIA · REPUBLIC OF MAURITIUS · SAUDIA ARABIA · SOUTH AFRICA
UAE/UNITED ARAB EMIRATES · **ASIA** ARMENIA · AZERBAIJAN · CHINA · DEMOCRATIC PEOPLE'S REPUBLIC OF KOREA · GEORGIA · HONG KONG · INDIA
INDONESIA · IRAN · ISRAEL · JAPAN · JORDAN · KAZAKHSTAN · KUWAIT · LEBANON · MALAYSIA · PHILIPPINES · QATAR · UAE/UNITED ARAB EMIRATES
SINGAPORE · SYRIA · TAIWAN · THAILAND · TUNESJEN REPUBLIC · VIETNAM · YEMEN · **SOUTH AMERICA** ARGENTINIA · BRAZIL · CHILE · COLOMBIA
EQUADOR · PERU · REPUBLIC OF VENEZUELA · **AMERICA** AMERICAN SAMOA · CANADA · USA · **MIDDLE AMERICA** COSTA RICA · EL SALVADOR · MEXICO
AUSTRALIA · OCEANIA CALEDONIA · NEW ZEALAND